



HIDRÁULICA
ROGIMAR

CFKIT25L - EQUIPO FILTRADO 25L 230V

Es una unidad de filtrado portátil de un solo paso, adecuada para cualquier tipo de depósito. Incorpora bomba de 20 litros, filtro con cartucho SPin On de 10 micras, y tomas de aspiración y retorno de 2 m de largo, para una fácil gestión.

Sus medidas ajustadas para el fácil acceso, un peso de 28 Kg y una maniobrabilidad excepcional, lo convierten en un elemento indispensable en sus mantenimientos.



FICHA TÉCNICA

CÓDIGO	DESCRIPCIÓN	CAUDAL L/MIN	MOTOR			LONG. MANGUERA		FILTRO PAPEL
			TENSIÓN	POTENCIA	AMP. MÁX.	ASPIRACIÓN	RETORNO	MICRAS
CFKIT25L	EQUIPO FILTRADO 25L 230V	20-25	230 VAC / 50 Hz	1350 Wats	6,2 Amp	2 m	2 m	10

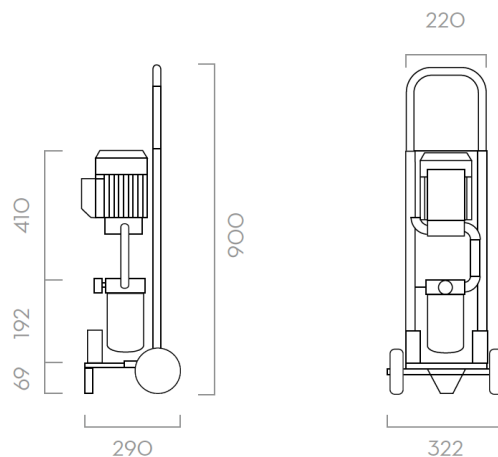
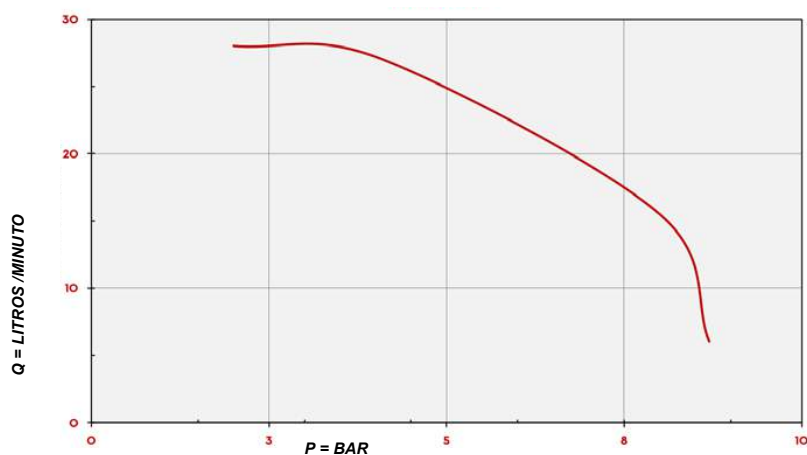

Hidráulica Rogimar se reserva el derecho de cambiar total o parcialmente cualquier medida e información técnica contenida en este documento sin previo aviso.